

Betriebsanleitung

— Trockensauger

— flexCAT 110



flexCAT 110

FLEXCAT 110

Impressum

Produktidentifikation

Trockensauger Artikelnummer
flexCAT 110 7003105

Hersteller

Stuermer Maschinen GmbH
Dr.-Robert-Pfleger-Str. 26
D-96103 Hallstadt

Fax: 0049 (0) 951 96555 - 55
E-Mail: info@cleancraft.de
Internet: www.cleancraft.de

Angaben zur Betriebsanleitung

Originalbetriebsanleitung

Ausgabe: 17.01.2026
Version: 1.06
Sprache: deutsch
Autor: FL/ES

Angaben zum Urheberrecht

Copyright © 2026 Stürmer Maschinen GmbH, Hallstadt, Deutschland.

Die Inhalte dieser Betriebsanleitung sind alleiniges Eigentum der Firma Stürmer.
Weitergabe sowie Vervielfältigung dieses Dokuments, Verwertung und Mitteilung seines Inhalts sind verboten, soweit nicht ausdrücklich gestattet. Zuwiderhandlungen verpflichten zu Schadenersatz.

Technische Änderungen und Irrtümer vorbehalten.

Inhalt

1 Einführung	3
1.1 Urheberrecht.....	3
1.2 Kundenservice.....	3
1.3 Haftungsbeschränkung.....	3
2 Sicherheit.....	3
2.1 Symbolerklärung.....	3
2.2 Verantwortung des Betreibers	4
2.3 Qualifikation des Personals	5
2.4 Persönliche Schutzausrüstung	5
2.5 Allgemeine Sicherheitshinweise	5
2.6 Sicherheitskennzeichnung am Trockensauger...	7
3 Bestimmungsgemäße Verwendung	7
3.1 Fehlgebrauch.....	7
3.2 Restrisiken.....	7
4 Technische Daten.....	8
4.1 Tabelle.....	8
4.2 Typenschild.....	8
5 Transport, Verpackung, Lagerung.....	8
5.1 Transport	8
5.2 Verpackung.....	8
5.3 Lagerung.....	8
6 Gerätebeschreibung	9
7 Lieferumfang und Zubehör.....	10
8 Montage.....	10
9 Betrieb	11
9.1 Starten und Stoppen.....	12
9.2 Dichtungskontrolle	12
10 Pflege, Wartung und Instandsetzung/ Reparatur	12
10.1 Pflege durch Reinigung	12
10.2 Wartung und Instandsetzung/Reparatur.....	12
11 Entsorgung, Wiederverwertung von Altgeräten	14
11.1 Außer Betrieb nehmen.....	14
11.2 Entsorgung von elektrischen Geräten	14
11.3 Entsorgung der Staubbeutel und der eingesetzten Filter	14
11.4 Entsorgung von Schmierstoffen.....	14
11.5 Entsorgung über kommunale Sammelstellen....	14
12 Schaltplan	15
13 Ersatzteile	15
13.1 Ersatzteilbestellung.....	15
13.2 Ersatzteilzeichnung.....	16
14 EU-Konformitätserklärung	17

1 Einführung

Mit dem Kauf des Trockensaugers von CLEANCRAFT haben Sie eine gute Wahl getroffen.

Lesen Sie vor der Inbetriebnahme aufmerksam die Betriebsanleitung.

Diese informiert über die sachgerechte Inbetriebnahme, den bestimmungsgemäßen Einsatz sowie über die sichere und effiziente Bedienung und Wartung des Trockensaugers.

Die Betriebsanleitung ist Bestandteil des Trockensaugers. Sie ist stets am Einsatzort des Trockensaugers aufzubewahren. Darüber hinaus gelten die örtlichen Unfallverhütungsvorschriften und allgemeinen Sicherheitsbestimmungen für den Einsatzbereich des Trockensaugers.

Abbildungen in dieser Betriebsanleitung dienen dem grundsätzlichen Verständnis und können von der tatsächlichen Ausführung abweichen.

1.1 Urheberrecht

Die Inhalte dieser Anleitung sind urheberrechtlich geschützt. Ihre Verwendung ist im Rahmen der Nutzung des Trockensaugers zulässig. Eine darüber hinausgehende Verwendung ist ohne schriftliche Genehmigung des Herstellers nicht gestattet.

Wir melden zum Schutz unserer Produkte Marken-, Patent- und Designrechte an, sofern dies im Einzelfall möglich ist. Wir widersetzen uns mit Nachdruck jeder Verletzung unseres geistigen Eigentums.

1.2 Kundenservice

Für technische Auskünfte steht unser Kundenservice zur Verfügung.

Deutschland:

Stürmer Maschinen GmbH
Dr.-Robert-Pfleger-Str. 26
D-96103 Hallstadt

Reparatur-Service:

Fax: 0049 (0) 951 96555-111
E-Mail: service@stuermer-maschinen.de
Internet: www.cleancraft.de

Ersatzteil-Bestellung:

Fax: 0049 (0) 951 96555-119
E-Mail: ersatzteile@stuermer-maschinen.de

Wir sind stets an Informationen und Erfahrungen interessiert, die sich aus der Anwendung ergeben und für die Verbesserung unserer Produkte wertvoll sein können.

1.3 Haftungsbeschränkung

Alle Angaben und Hinweise in der Betriebsanleitung wurden unter Berücksichtigung der geltenden Normen und Vorschriften, des Stands der Technik sowie unserer langjährigen Erkenntnisse und Erfahrungen zusammengestellt.

In folgenden Fällen übernimmt der Hersteller für Schäden keine Haftung:

- Nichtbeachtung der Betriebsanleitung,
- Nicht bestimmungsgemäße Verwendung,
- Einsatz von nicht ausgebildetem Personal,
- Eigenmächtige Umbauten,
- Technische Veränderungen,
- Verwendung nicht zugelassener Ersatzteile.

Der tatsächliche Lieferumfang kann bei Sonderausführungen, bei Inanspruchnahme zusätzlicher Bestelloptionen oder aufgrund neuester technischer Änderungen von den hier beschriebenen Erläuterungen und Darstellungen abweichen.

Es gelten die im Liefervertrag vereinbarten Verpflichtungen, die allgemeinen Geschäftsbedingungen sowie die Lieferbedingungen des Herstellers und die zum Zeitpunkt des Vertragsabschlusses gültigen gesetzlichen Regelungen.

2 Sicherheit

Dieser Abschnitt gibt einen Überblick über alle wichtigen Sicherheitspakete für den Schutz von Personen sowie für den sicheren und störungsfreien Betrieb. Weitere aufgabenbezogene Sicherheitshinweise sind in den einzelnen Kapiteln enthalten.

2.1 Symbolerklärung

Sicherheitshinweise

Sicherheitshinweise sind in dieser Betriebsanleitung durch Symbole gekennzeichnet. Die Sicherheitshinweise werden durch Signalworte eingeleitet, die das Ausmaß der Gefährdung zum Ausdruck bringen.



GEFAHR!

Diese Kombination aus Symbol und Signalwort weist auf eine unmittelbar gefährliche Situation hin, die zum Tod oder zu schweren Verletzungen führt, wenn sie nicht gemieden wird.

**WARNUNG!**

Diese Kombination aus Symbol und Signalwort weist auf eine möglicherweise gefährliche Situation hin, die zum Tod oder zu schweren Verletzungen führt, wenn sie nicht gemieden wird.

**VORSICHT!**

Diese Kombination aus Symbol und Signalwort weist auf eine möglicherweise gefährliche Situation hin, die zu geringfügigen oder leichten Verletzungen führen kann, wenn sie nicht gemieden wird.

**ACHTUNG!**

Diese Kombination aus Symbol und Signalwort weist auf eine möglicherweise gefährliche Situation hin, die zu Sach- und Umweltschäden führen kann, wenn sie nicht gemieden wird.

**HINWEIS!**

Diese Kombination aus Symbol und Signalwort weist auf eine möglicherweise gefährliche Situation hin, die zu Sach- und Umweltschäden führen kann, wenn sie nicht gemieden wird.

Tipps und Empfehlungen**Tipps und Empfehlungen**

Dieses Symbol hebt nützliche Tipps und Empfehlungen sowie Informationen für einen effizienten und störungsfreien Betrieb hervor.

Um die Risiken von Personen- und Sachschäden zu reduzieren und gefährliche Situationen zu vermeiden, müssen die in dieser Betriebsanleitung aufgeführten Sicherheitshinweise beachtet werden.

2.2 Verantwortung des Betreibers

Der Betreiber ist die Person, welche die Maschine zu gewerblichen oder wirtschaftlichen Zwecken selbst betreibt oder einem Dritten zur Nutzung bzw. Anwendung überlässt und während des Betriebs die rechtliche Produktverantwortung für den Schutz des Benutzers, des Personals oder Dritter trägt.

Pflichten des Betreibers:

Wird die Maschine im gewerblichen Bereich eingesetzt, unterliegt der Betreiber der Maschine den gesetzlichen Pflichten zur Arbeitssicherheit. Deshalb müssen die Sicherheitshinweise in dieser Betriebsanleitung wie auch die für den Einsatzbereich der Maschine gültigen Sicherheits-, Unfallverhütungs- und Umweltschutzvorschriften eingehalten werden. Dabei gilt insbesondere folgendes:

- Der Betreiber muss sich über die geltenden Arbeitsschutzbestimmungen informieren und in einer Gefährdungsbeurteilung zusätzlich Gefahren ermitteln, die sich durch die speziellen Arbeitsbedingungen am Einsatzort der Maschine ergeben. Diese muss er in Form von Betriebsanweisungen für den Betrieb des Geräts umsetzen.
- Der Betreiber muss während der gesamten Einsatzzeit der Maschine prüfen, ob die von ihm erstellten Betriebsanweisungen dem aktuellen Stand der Regelwerke entsprechen, und diese, falls erforderlich, anpassen.
- Der Betreiber muss die Zuständigkeiten für Installation, Bedienung, Störungsbeseitigung, Wartung und Reinigung eindeutig regeln und festlegen.
- Der Betreiber muss dafür sorgen, dass alle Personen, die mit der Maschine umgehen, diese Anleitung gelesen und verstanden haben. Darüber hinaus muss er das Personal in regelmäßigen Abständen schulen und über die Gefahren informieren.

Weiterhin ist der Betreiber dafür verantwortlich, dass die Maschine stets in technisch einwandfreiem Zustand ist. Daher gilt folgendes:

- Der Betreiber muss dafür sorgen, dass die in dieser Anleitung beschriebenen Wartungsintervalle eingehalten werden.
- Der Betreiber muss alle Sicherheitseinrichtungen regelmäßig auf Funktionsfähigkeit und Vollständigkeit überprüfen lassen.

2.3 Qualifikation des Personals

Die verschiedenen in dieser Anleitung beschriebenen Aufgaben stellen unterschiedliche Anforderungen an die Qualifikation der Personen, die mit diesen Aufgaben betraut sind.



WARNUNG!

Gefahr bei unzureichender Qualifikation von Personen!

Unzureichend qualifizierte Personen können die Risiken beim Umgang mit der Maschine nicht einschätzen und setzen sich und andere der Gefahr schwerer Verletzungen aus.

- Alle Arbeiten nur von dafür qualifizierten Personen durchführen lassen.
- Unzureichend qualifizierte Personen und Kinder aus dem Arbeitsbereich fernhalten.

Für alle Arbeiten sind nur Personen zugelassen, von denen zu erwarten ist, dass sie diese Arbeiten zuverlässig ausführen. Personen, deren Reaktionsfähigkeit z. B. durch Drogen, Alkohol oder Medikamente beeinflusst ist, sind nicht zugelassen.

In dieser Betriebsanleitung werden die im Folgenden aufgeführten Qualifikationen der Personen für die verschiedenen Aufgaben benannt:

Bediener:

Der Bediener ist in einer Unterweisung durch den Betreiber über die ihm übertragenen Aufgaben und möglichen Gefahren bei unsachgemäßem Verhalten unterrichtet worden. Aufgaben, die über die Bedienung im Normalbetrieb hinausgehen, darf der Bediener nur ausführen, wenn dies in dieser Betriebsanleitung angegeben ist und der Betreiber ihn ausdrücklich damit betraut hat.

Elektrofachkraft:

Die Elektrofachkraft ist aufgrund ihrer fachlichen Ausbildung, Kenntnisse und Erfahrungen sowie Kenntnis der einschlägigen Normen und Bestimmungen in der Lage, Arbeiten an elektrischen Anlagen auszuführen und mögliche Gefahren selbstständig zu erkennen und zu vermeiden.

Fachpersonal:

Das Fachpersonal ist aufgrund seiner fachlichen Ausbildung, Kenntnisse und Erfahrung sowie Kenntnis der einschlägigen Normen und Bestimmungen in der Lage, die ihm übertragenen Arbeiten auszuführen und mögliche Gefahren selbstständig zu erkennen und Gefährdungen zu vermeiden.

Hersteller:

Bestimmte Arbeiten dürfen nur durch Fachpersonal des Herstellers durchgeführt werden. Anderes Personal ist nicht befugt, diese Arbeiten auszuführen. Zur Ausführung der anfallenden Arbeiten unseren Kundenservice kontaktieren.

2.4 Persönliche Schutzausrüstung

Die Persönliche Schutzausrüstung dient dazu, Personen vor Beeinträchtigungen der Sicherheit und Gesundheit bei der Arbeit zu schützen. Das Personal muss während der verschiedenen Arbeiten an und mit dem Trockensauger persönliche Schutzausrüstung tragen, auf die in den einzelnen Abschnitten dieser Anleitung gesondert hingewiesen wird.

Im folgenden Abschnitt wird die Persönliche Schutzausrüstung erläutert:



Schutzhandschuhe

Die Schutzhandschuhe schützen die Hände vor scharfkantigen Bauteilen, sowie vor Reibung, Abschürfungen oder tieferen Verletzungen.



Sicherheitsschuhe

Die Sicherheitsschuhe schützen die Füße vor Quetschungen, herabfallende Teile und Ausgleiten auf rutschigem Untergrund.



Arbeitsschutzkleidung

Die Arbeitsschutzkleidung ist eng anliegende Kleidung mit geringer Reißfestigkeit.

2.5 Allgemeine Sicherheitshinweise

Folgendes ist zu beachten:

- Benutzen Sie die Schutzvorrichtungen und befestigen Sie diese sicher. Arbeiten Sie nie ohne Schutzvorrichtungen und erhalten Sie diese funktionsfähig.
- Halten Sie den Trockensauger und ihr Arbeitsumfeld stets sauber. Sorgen Sie für ausreichende Beleuchtung.
- Der Trockensauger darf in seiner Konzeption nicht geändert und nicht für andere Zwecke, als für die vom Hersteller vorhergesehenen Arbeitsgänge benutzt werden.
- Arbeiten Sie nie unter Einfluss von konzentrationsstörenden Krankheiten, Übermüdung, Drogen, Alkohol oder Medikamenten.
- Halten Sie Kinder und nicht mit dem Trockensauger vertraute Personen von ihrem Arbeitsumfeld fern.

- Ziehen Sie nicht an der Netzleitung, um den Stecker aus der Steckdose herauszuziehen. Schützen Sie das Kabel vor Hitze, Öl und scharfen Kanten.
- Verwenden Sie das Stromkabel niemals um den Trockensauger zu bewegen oder anzuheben.
- Störungen, die die Sicherheit beeinträchtigen, umgehend beseitigen.
- Schützen Sie den Trockensauger vor Nässe (Kurzschlussgefahr).
- Vergewissern Sie sich vor jeder Benutzung, dass an dem Trockensauger keine Teile beschädigt sind. Beschädigte Teile sind sofort zu ersetzen um Gefahrenquellen zu vermeiden.
- Überlasten Sie den Trockensauger nicht! Sie arbeiten besser und sicherer im angegebenen Leistungsbe- reich.
- Sorgen Sie dafür, dass das Stromkabel nicht in Kontakt mit der Bodenbürste kommt.
- Benutzen Sie nur Originalersatzteile und Zubehör, um eventuelle Gefahren und Unfallrisiken zu vermeiden.
- Benutzen Sie den Trockensauger nicht zum Aufsaugen von Flüssigkeiten wie Wasser, Öl oder Benzin.
- Verwenden Sie das Gerät nicht in einer Höhe von 2000 m über dem Meeresspiegel.
- Den Trockensauger nie ohne Filter bzw. Schmutzbe- hälter benutzen.
- Den Trockensauger nicht mit nassen Händen bedie- nen.
- Den Trockensauger nur maximal 15 Minuten am Stück benutzen. Danach den Motor mindestens 1 Minute ab- kühlen lassen um Schäden am Motor zu vermeiden.
- Den Trockensauger niemals mehr als 4 Stunden (inklu- sive Pause) am Tag benutzen !



ACHTUNG!

Keine heißen Gegenstände wie z.B Asche oder Ziga- retten mit dem Trockensauger aufsaugen. Es besteht Brandgefahr!



ACHTUNG!

Die Saugöffnung nie auf empfindliche Körperteile von Menschen wie von Tieren – wie Augen, Ohren, Mund ect. richten.



ACHTUNG!

Das Gerät unter Berücksichtigung seines Gewich- tes, d.h. auf einer festen, ebenen Fläche und nur in einem geschlossenen Raum ohne Feuchtigkeit lagern.



ACHTUNG!

Den Trockensauger nicht im Freien benutzen!



ACHTUNG!

Wenn das Gerät mit einer Zusatzbuchse ausgestat- tet ist, darf die auf der Buchse aufgeführte Leistung nicht überschritten werden. Die Nichtbeachtung dies- er Vorschrift kann Brände und Verletzungen, auch tödliche, beim Benutzer zur Folge haben.

Nur die mit dem Gerät gelieferten Bürsten benutzen oder solche, die in der Anleitung genau angegeben werden. Der Gebrauch anderer Bürsten kann die Sicherheit beeinträchtigen.



ACHTUNG!

Lassen Sie den laufenden Trockensauger nie unbe- aufsichtigt. Ziehen Sie immer den Netzstecker aus der Steckdose, wenn der Trockensauger nicht benutzt wird und halten Sie ihn außer Reichweite von Kindern oder unbefugten Personen.



ACHTUNG!

Bei einem Umkippen wird empfohlen, das Gerät vor dem Ausschalten wieder aufzurichten.



ACHTUNG!

Bei der Benutzung des Trockensaugers ist die auf der Zusatzbuchse der Zubehörteile des Saugers angegebene Leistung nicht zu überschreiten. Prüfen Sie, dass die Versorgungsspannung des Elektro- werkzeugs mit dem technischen Datenetikett des Saugers übereinstimmt. Die Nichtbeachtung dieser Regeln kann Brände und Verletzungen, auch tödli- che, beim Benutzer zur Folge haben.

Der Anschluß für Zusatzzubehör darf ausschließlich für das Saugen von Staub verwendet werden. Ein Ignorieren dieser Anweisung kann Brand, und andere auch tödliche Folgen für den Benutzer haben.



ACHTUNG!

Das Gerät ist nicht geeignet für Umgebungen, die gegen elektrostatische Entladungen geschützt sind.

2.6 Sicherheitskennzeichnung am Trockensauger

Am Trockensauger sind Sicherheitskennzeichnungen und -hinweise angebracht (Abb. 1), die beachtet und befolgt werden müssen.



Abb. 1: Sicherheitshinweise

Beschädigte oder fehlende Sicherheitssymbole an der Maschine können zu Fehlhandlungen mit Personen- und Sachschäden führen. Die an der Maschine angebrachten Sicherheitssymbole dürfen nicht entfernt werden. Beschädigte Sicherheitssymbole sind umgehend zu ersetzen.

Ab dem Zeitpunkt, an dem die Schilder nicht auf den ersten Blick sofort erkenntlich und begreifbar sind, ist die Maschine bis zum Anbringen der neuen Schilder außer Betrieb zu nehmen.

3 Bestimmungsgemäße Verwendung

Der Trockensauger dient ausschließlich zum Saugen von Staub und leichtem Schmutz, nicht jedoch zum Nasssaugen. Der Trockensauger darf nicht in explosionsgefährdeten Umgebungen betrieben werden. Mit seinem Zubehör-Kit ist das Gerät leistungsfähig zur schnellen und gründlichen Reinigung. Das Gerät eignet sich für den Gebrauch in öffentlichen Gebäuden wie Hotels, Schulen, Fabriken, Büros, Geschäften und Wohnanlagen.

Zur bestimmungsgemäßen Verwendung gehört auch die Einhaltung aller Angaben in dieser Anleitung.

Bei konstruktiven und technischen Änderungen an dem Trockensauger übernimmt die Firma Stürmer Maschinen GmbH keine Haftung.

Ansprüche jeglicher Art wegen Schäden aufgrund nicht bestimmungsgemäßer Verwendung sind ausgeschlossen.



ACHTUNG!

Jede Veränderung des Geräts ist verboten. Die Änderung kann neben dem Verfall der Garantie Brände und Verletzungen, auch tödliche, für den Benutzer zur Folge haben. Der Hersteller übernimmt keine Haftung für Schäden, die als eine Folge der Nichtbeachtung dieser Anleitungen oder bei einem Missbrauch des Geräts Schäden an Gegenständen oder Personen verursachen.

3.1 Fehlgebrauch



WARNUNG!

Gefahr bei Fehlgebrauch!

Ein Fehlgebrauch des Trockensaugers kann zu gefährlichen Situationen führen.

- Den Trockensauger nur in dem Leistungsbereich betreiben, der in den Technischen Daten aufgeführt ist.
- Niemals die Sicherheitseinrichtungen umgehen oder außer Kraft setzen.
- Den Trockensauger nur in technisch einwandfreiem Zustand betreiben.
- Nur zum Saugen von Staub oder trockenem Material verwenden.
- Niemals Flüssigkeiten aufsaugen!
- Nach 15 Minuten Betriebszeit, den Trockensauger für 1 Minuten abschalten sodass der Motor abkühlen kann.
- Den Trockensauger niemals mehr als 4 Stunden (inklusive Pause) am Tag benutzen !



ACHTUNG!

Dieser Trockensauger ist nicht geeignet, um gefährlichen Staub aufzusaugen. Niemals glühende, entzündbare, explosive oder giftige Substanzen aufsaugen.

- keine aggressiven Reinigungsmittel aufsaugen, da diese das Gerät beschädigen könnten.
- keine Materialien aufsaugen, die die Filterelemente beschädigen können (z.B. Glassplitter, Metall, etc.).
- kein Wasser aus Behältern, Waschbecken, Wannen, etc. aufsaugen.

3.2 Restrisiken

Selbst wenn sämtliche Sicherheitsvorschriften beachtet werden und der Trockensauger vorschriftsgemäß verwendet wird, bestehen noch Restrisiken, welche nachstehend aufgelistet sind:

- Es besteht Verletzungsgefahr für die oberen Gliedmaßen (z.B. Hände, Finger).

4 Technische Daten

4.1 Tabelle

Modell	flexCAT 110
Länge	333 mm
Breite / Tiefe	327 mm
Höhe	320 mm
Gewicht	4,6 kg
Aufnahmeleistung Antriebsmotor	0,7 kW
Wirkungsgrad	46 %
Motor Drehzahl	28000-32000 'min ⁻¹
Gesamt Stromaufnahme	3,1 A
Anschlussspannung	230 V
Stromart	AC
Netzfrequenz	50 Hz
Anschlusskabellänge	8,5 m
Luftmenge	1584 l/min
Behältervolumen	10 Liter
Behältermaterial	Kunststoff
Schlauchdurchmesser	32 mm
Schlauchlänge	1,5 Meter
Schalldruckpegel	76 dB(A)
Unterdruck	154 mbar
Filteroberfläche	1200 cm ²
Motorkühlung	Bypass
Anzahl Motoren	1
Leistungsstufen Motor	1

4.2 Typenschild

Spezialsauger Special-purpose vacuum cleaner			
Typ Type	flexCAT 110	Serien-Nr. Serial no.	
Artikel-Nr. Item no.	7003105	Baujahr Year of manufacture	
Schalldruckpegel Sound pressure level	76 dB	Netzanschluss Power supply	230 V
Volumenstrom Air volume flow	1584 l/min	Max. Unterdruck Max. negative pressure	15,4 kPa
Gewicht Weight	4,6 kg	Motorleistung Engine power	0,7 kW
Schutzart Protection class	IPX 0	Energieeffizienzklasse Energy efficiency	A
		Stürmer Maschinen GmbH, Dr.-Robert-Pfleger-Str. 26, 96103 Hallstadt, Deutschland / Germany	

Abb. 2: Typenschild flexCAT 110

5 Transport, Verpackung, Lagerung

5.1 Transport

Überprüfen Sie den Trockensauger nach Anlieferung auf sichtbare Transportschäden. Sollten Sie Schäden an dem Trockensauger entdecken, melden Sie diese unverzüglich dem Transportunternehmen beziehungsweise dem Händler.

5.2 Verpackung

Alle verwendeten Verpackungsmaterialien und Packhilfsmittel des Trockensaugers sind recyclingfähig und müssen grundsätzlich der stofflichen Wiederverwertung zugeführt werden.

Verpackungsbestandteile aus Karton geben Sie zerkleinert zur Altpapiersammlung.

Die Folien sind aus Polyethylen (PE) und die Polsterteile aus Polystyrol (PS). Diese Stoffe geben Sie an einer Wertstoffsammelstelle ab oder an das für Sie zuständige Entsorgungsunternehmen.



WARNUNG!

Lebensgefahr!

Die Verpackungselemente können mögliche Gefahren darstellen (z.B. Plastiktüten):

- Verpackungsmaterial für Kinder und Personen, die sich ihrer Handlung nicht bewusst sind, oder Tiere unzugänglich aufbewahren.

5.3 Lagerung

Lagern Sie den Trockensauger in einer trockenen, sauberen und frostfreien Umgebung.

6 Gerätebeschreibung

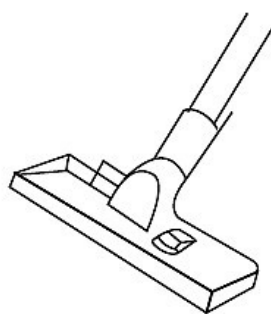
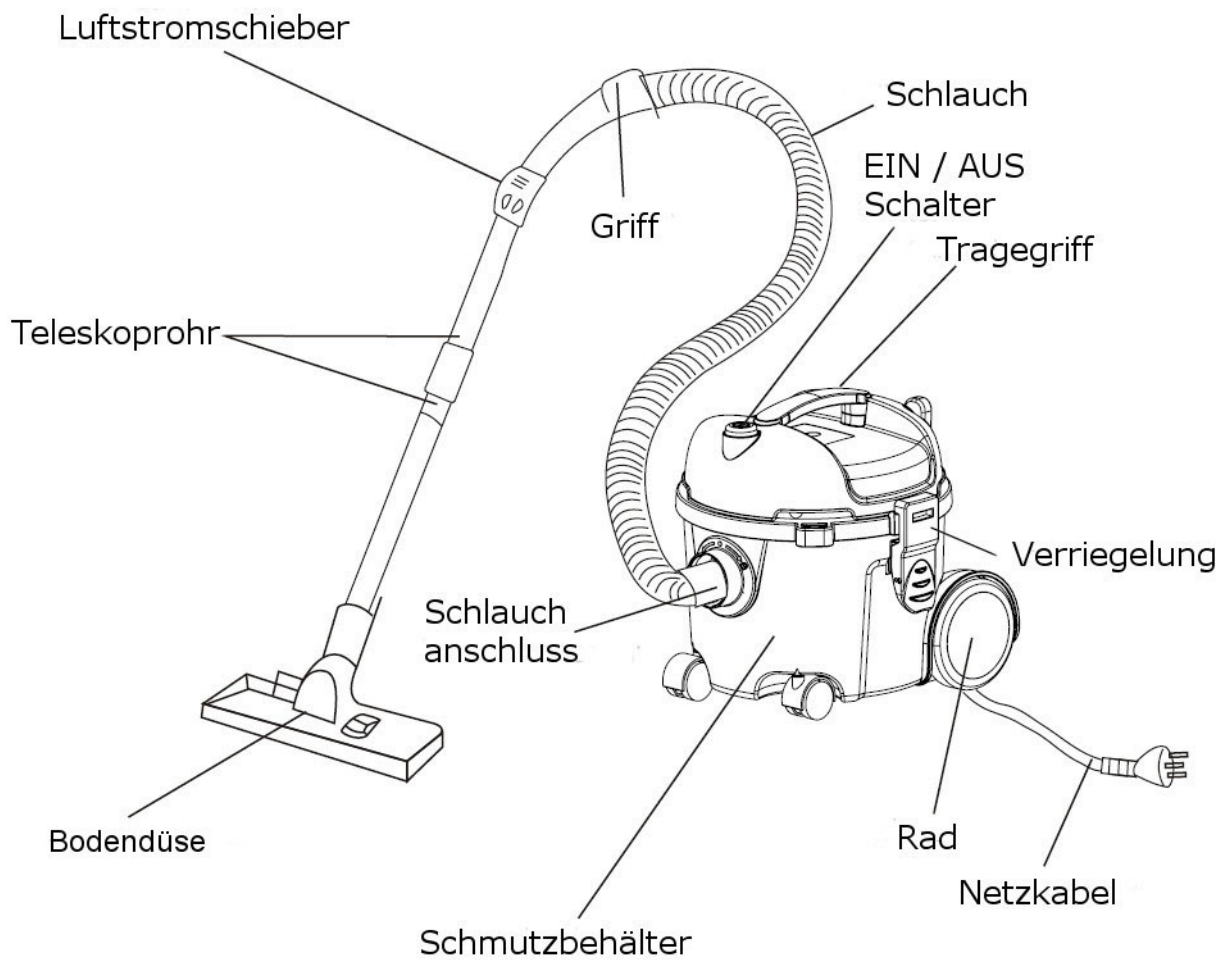

Bodendüse für Teppiche,
 Parkett und andere Böden

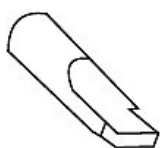

Flachdüse für
 Ecken und Risse

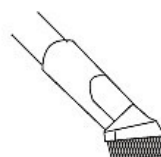

Bürstenaufsatz für
 Sofas und Möbel

Abb. 3: Beschreibung des Trockensaugers flexCAT 110

7 Lieferumfang und Zubehör

Der Trockensauger flexCAT 110 wird ausgeliefert mit:

- Vlies - Filter (Pos. 4, Abb. 4)
- Saugschlauch 1,5 m inkl. Griffstück mit Fehlluftregulierung (Pos. 3, Abb. 4)
- 3x Aluminiumsaugrohr Ø32mm Länge je 330mm (Pos. 2, Abb. 4)
- Bodendüse mit Klappbürste (Pos. 5, Abb. 4)
- Flachdüse inkl. Bürstenaufsatz (Pos. 1, Abb. 4)



Abb. 4: Lieferumfang

Zubehör für flexCAT 110:

	Bezeichnung	Art.Nr.
	Vlies - Filter	7013450
	Saugschlauch 1,5m inkl. Griffstück mit Fehlluftregulierung	7013451
	Aluminiumsaugrohr Ø32mm Länge je 330mm	7013452
	Bodendüse mit Klappbürste	7013453
	Flachdüse inkl. Bürstenaufsatz	7013454
	Papierfilterbeutel (VE 10 Stk.)	7013455

8 Montage

Montage des Trockensaugers

Um den Trockensauger betriebsbereit zu machen, gehen Sie bitte wie folgt vor:

Schritt 1: Entfernen Sie die Verpackung des Trockensaugers und kontrollieren Sie, dass der Trockensauger keine Beschädigung aufweist.

Schritt 2: Öffnen Sie die Verriegelung des Staubbehälters und entnehmen Sie den Lieferumfang.



Abb. 5: Lieferumfang entnehmen

Schritt 3: Stellen Sie den Behälter auf den Kopf um die Räder des Saugers zu montieren (Abb.6). Achten Sie bei der Montage auf die richtige Seite der Räder. Die Räder und der Behälter sind jeweils mit R und L markiert. Montieren Sie die Räder R jeweils auf die Markierung R und die Räder L auf die Markierung L. Befestigen Sie die Räder mit Hilfe der Schrauben.

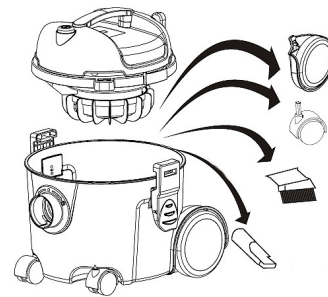

Abb. 6: Montage der Räder

Schritt 4: Schließen Sie den Schlauch am Einlass des Trockensaugers an (Abb.7).

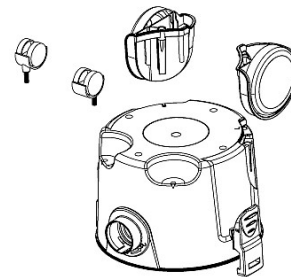

Abb. 7: Montage des Saugschlauchs

Schritt 5: Setzen Sie die andere Seite des flexiblen Schlauchs in das Saugrohr (Abb.8). Drehen Sie den Griff dabei um eine feste Verbindung herzustellen.

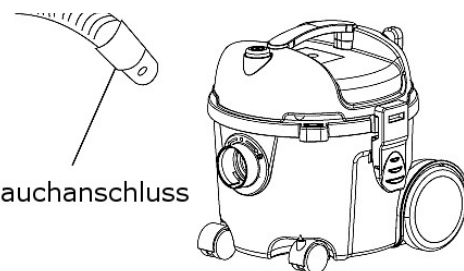

Abb. 8: Montage des Saugrohrs

Schritt 6: Verbinden Sie das Saugrohr mit der Bodenbürste (Abb. 9) oder einem anderen gewünschten Werkzeug. Drehen Sie das Saugrohr dabei um eine feste Verbindung herzustellen.

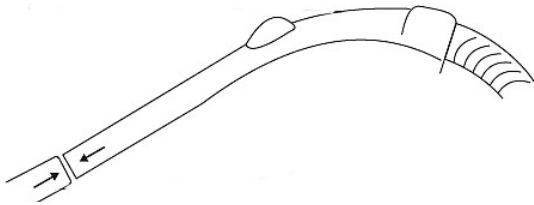

Abb. 9: Montage der Bodenbürste

9 Betrieb

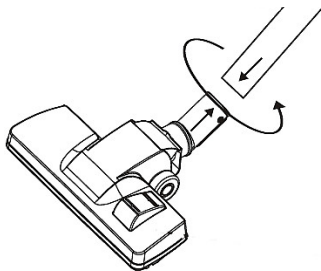

GEFAHR!

Lebensgefahr durch Stromschlag!

Bei Kontakt mit spannungsführenden Bauteilen besteht Lebensgefahr. Eingeschaltete elektrische Bauteile können unkontrollierte Bewegungen ausführen und zu schwersten Verletzungen führen.

- Vor Beginn von Einstellungen am Trockensauger den Netzstecker ziehen.



WARNUNG!

Das Stromkabel muss komplett ausgerollt sein, bevor das Gerät verwendet wird.

Verwenden Sie das Gerät nicht mit zusammengerolltem Kabel!

Verwenden Sie den Stecker oder das Gerät nicht mit nassen Händen!

Saugen Sie keine Gegenstände auf, die die Filterelemente beschädigen könnten (wie z.B. Glas, Metall etc.)!



ACHTUNG!

Um die Leistungsfähigkeit des Systems zu erhalten, wird empfohlen, den Filter nach jedem Gebrauch zu reinigen und den Filterbeutel zu ersetzen, wenn er voll ist.



ACHTUNG!

Das Gerät muss vor dem Gebrauch korrekt montiert werden. Ferner ist zu prüfen, dass die Filterelemente korrekt montiert und leistungsfähig sind.

Das Gerät soll nur auf festem, ebenem Untergrund betrieben, montiert, repariert und befördert werden.



VORSICHT!

Das Gerät ist nur für den Innenbereich geeignet!



WARNUNG!

Gefahr bei Öffnen des Tanks!

Öffnen Sie niemals den Behälter während der Trockensauger in Betrieb ist!



WARNUNG!

Vor der Inbetriebnahme des Gerätes sicherstellen, dass die auf dem Typenschild angegebene Spannung der Netzspannung entspricht.



ACHTUNG!

Ziehen Sie immer den Netzstecker aus der Steckdose, bevor Sie mit dem abgeschalteten Sauger hantieren.

Versorgungskabel immer auf Schäden wie Risse oder Alterserscheinungen kontrollieren. Das Kabel ggf. vor einer weiteren Benutzung ersetzen. Das Ersetzen eines defekten Stromkabels muss vom technischen Service oder von qualifiziertem Personal ausgeführt werden.

Versichern Sie sich beim Verwenden eines Verlängerungskabels, dass dieses die gleiche Kabel-Dimension wie das Versorgungskabel des Saugers hat, und vermeiden Sie den Kontakt der Kabel mit Flüssigkeiten oder leitfähigen Oberflächen.

9.1 Starten und Stoppen

Starten

- Den Stecker des Trockensaugers in eine Wandsteckdose stecken.
- Den Ein-/Aus Schalter betätigen.



Abb. 10: EIN / AUS Schalter

- Durch Verstellen des Luftregulierers Abb.11 können Sie den Luftstrom einstellen.

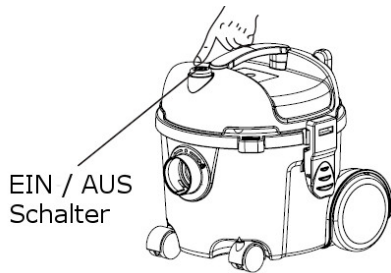

Abb. 11: Luftregulierung

Stoppen

- Das Gerät ausschalten und den Stecker abziehen.
- Beim Herausziehen des Steckers immer den Stecker, nicht das Kabel anfassen.

9.2 Dichtungskontrolle

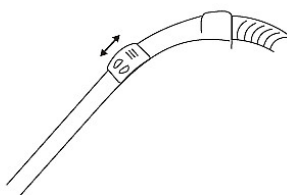
Mit der Zeit ist es möglich, dass die Dichtungen teilweise ihre Funktion verlieren. Das führt zu einer Abnahme der Saugleistung. Wir empfehlen, in regelmäßigen Abständen die Verschlusshaken, den flexiblen Saugschlauch und die Dichtungen auf einwandfreie Funktion zu prüfen.

10 Pflege, Wartung und Instandsetzung/Reparatur



GEFAHR!

Lebensgefahr durch Stromschlag!

Bei Kontakt mit spannungsführenden Bauteilen besteht Lebensgefahr. Eingeschaltete elektrische Bauteile können unkontrollierte Bewegungen ausführen und zu schwersten Verletzungen führen.

- Vor Beginn von Reinigungs- und Instandhaltungsarbeiten den Netzstecker ziehen.
- Gerät zur Reinigung nicht in Wasser eintauchen oder mit einem Wasserstrahl waschen.

10.1 Pflege durch Reinigung

Der Trockensauger ist stets in einem sauberen Zustand zu halten.



Schutzhandschuhe

Zur Reinigung sind geeignete Schutzhandschuhe zu tragen, um sich vor Verletzungen durch Späne zu schützen.

Die Belüftungsschlitze des Motors sind sauber zu halten, um eine ausreichende Kühlung zu gewährleisten.



ACHTUNG!

Reinigen Sie den Trockensauger nach dem Gebrauch in allen Teilen. Leeren Sie die Behälter, klopfen Sie die Filter aus und wischen Sie den Sauger mit einem Tuch ab.

Die Reinigung darf nicht von Kindern durchgeführt werden, wenn sie nicht von Erwachsenen beaufsichtigt werden.

Wartungen und Reparaturen müssen immer von Fachpersonal ausgeführt werden. Eventuell beschädigte Teile sind nur durch Originalersatzteile zu ersetzen.

10.2 Wartung und Instandsetzung/Reparatur



ACHTUNG!

Wartungen und Reparaturen müssen immer von Fachpersonal ausgeführt werden; eventuell beschädigte Teile sind nur durch Originalersatzteile zu ersetzen.

Allgemeine Wartungshinweise

- Überprüfen Sie die Dichtungen, Plastikteile, Filter und Schalter regelmäßig auf Beschädigungen und ersetzen Sie diese wenn nötig.

Sollte der Trockensauger nicht ordnungsgemäß funktionieren, wenden Sie sich an einen Fachhändler oder an unseren Kundenservice. Die Kontaktdaten finden Sie im Kapitel 1.2 Kundenservice.



HINWEIS!

Der Trockensauger verfügt über eine wasserfeste Schalterabdeckung. Bitte prüfen und ggf. ersetzen Sie die Abdeckung regelmäßig.

Austausch / Reinigung des Filters



ACHTUNG!

Vor Reinigung bzw. Wechseln des Filters muss der Trockensauger ausgeschaltet werden und von der Stromversorgung getrennt werden.

Schritt 1: Schalten Sie die Trockensauger aus und lösen Sie die Verriegelung um den Behälterkopf abnehmen zu können (Abb.12).

Schritt 2: Drehen Sie die Filterabdeckung gegen den Uhrzeigersinn um den Filter zu entnehmen.



Abb. 12: Filterabdeckung entnehmen

Schritt 3: Reinigen Sie den Filter mit Wasser und lassen Sie ihn vollständig trocknen (Abb.13).

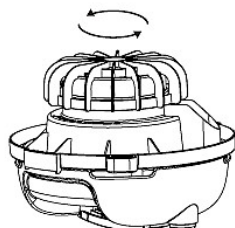

Abb. 13: Reinigung und Trocknung des Filters

Schritt 4: Setzen Sie den Filter nach vollständiger Trocknung wieder ein.

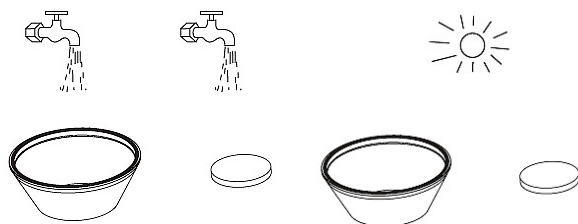

ACHTUNG!

Benutzen Sie den Trockensauger niemals ohne Filter.



VORSICHT!

Überprüfen Sie den Trockensauger vor Gebrauch auf folgendes:

- Überprüfen Sie den Zustand der Filter und ersetzen Sie diese wenn nötig.
- Überprüfen Sie den Filterbeutel des Trockensaugers. Wenn der Trockensauger komplett gefüllt ist, leeren Sie ihn.



ACHTUNG!

Ist der Filterbeutel beschädigt oder voll tauschen Sie ihn unverzüglich aus.

Ausleeren des Schmutzbehälters

Schritt 1: Schalten Sie den Trockensauger aus und nehmen Sie den oberen Teil des Behälters ab nachdem Sie die seitlichen Verriegelung geöffnet haben (Abb.14).



Abb. 14: Öffnen des Schmutzbehälters

Schritt 2: Entleeren Sie den Inhalt des Schmutzbehälter fachgerecht (Abb.15).

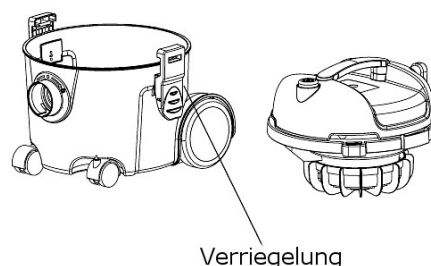

Abb. 15: Entleeren des Filterbeutels

Schritt 3: Nach vollständiger Entleerung den Behälterkopf wieder auf den Trockensauger einsetzen und an den Verschlusshebel verschließen.

11 Entsorgung, Wiederverwertung von Altgeräten

Tragen Sie bitte in Ihrem und im Interesse der Umwelt dafür Sorge, dass alle Bestandteile der Maschine nur über die vorgesehenen und zugelassenen Wege entsorgt werden.

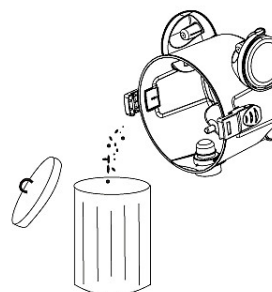
11.1 Außer Betrieb nehmen

Ausgediente Geräte sind sofort fachgerecht außer Betrieb zu nehmen, um einen späteren Missbrauch und die Gefährdung der Umwelt oder von Personen zu vermeiden.

- Entfernen Sie alle umweltgefährdende Betriebsstoffe aus dem Alt-Gerät.
- Demontieren Sie die Maschine gegebenenfalls in handhabbare und verwertbare Baugruppen und Bestandteile.
- Führen Sie die Maschinenkomponenten und Betriebsstoffe dem dafür vorgesehenen Entsorgungswegen zu.

11.2 Entsorgung von elektrischen Geräten

Beachten Sie bitte, dass elektrische Geräte eine Vielzahl wiederverwertbarer Materialien sowie umweltschädliche Komponenten enthalten.

Tragen Sie dazu bei, dass diese Bestandteile getrennt und fachgerecht entsorgt werden. Im Zweifelsfall wenden Sie sich bitte an ihre kommunale Abfallentsorgung.

Für die Aufbereitung ist gegebenenfalls auf die Hilfe eines spezialisierten Entsorgungsbetriebs zurückzugreifen.

11.3 Entsorgung der Staubbeutel und der eingesetzten Filter

Die Staubbeutel und Filter sind aus umweltverträglichen Materialien hergestellt. Die Filter können Sie über den normalen Hausmüll entsorgen. Dies trifft auch auf den Staubbeutel zu, sofern er keinen im Hausmüll verbotenen Schmutz enthält.

11.4 Entsorgung von Schmierstoffen

Achten Sie bitte unbedingt auf eine umweltgerechte Entsorgung der verwendeten Kühl- und Schmiermittel. Beachten Sie die Entsorgungshinweise Ihrer kommunalen Entsorgungsbetriebe. Die Entsorgungshinweise für die verwendeten Schmierstoffe stellt der Schmierstoffhersteller zur Verfügung. Gegebenenfalls nach den produktspezifischen Datenblättern fragen.

11.5 Entsorgung über kommunale Sammelstellen

Entsorgung von gebrauchten, elektrischen und elektronischen Geräten (Anzuwenden in den Ländern der Europäischen Union und anderen europäischen Ländern mit einem separaten Sammelsystem für diese Geräte).



Das Symbol auf dem Produkt oder seiner Verpackung weist darauf hin, dass dieses Produkt nicht als normaler Haushaltsabfall zu behandeln ist, sondern an einer Annahmestelle für das Recycling von elektrischen und elektronischen Geräten abgegeben werden muss. Durch Ihren Beitrag zum korrekten Entsorgen dieses Produkts schützen Sie die Umwelt und die Gesundheit Ihrer Mitmenschen. Umwelt und Gesundheit werden durch falsche Entsorgung gefährdet. Materialrecycling hilft den Verbrauch von Rohstoffen zu verringern. Weitere Informationen über das Recycling dieses Produkts erhalten Sie von Ihrer Gemeinde, den kommunalen Entsorgungsbetrieben oder dem Geschäft, in dem Sie das Produkt gekauft haben.

12 Schaltplan



Abb. 16: Schaltplan flexCAT 110

13 Ersatzteile

13.1 Ersatzteilbestellung

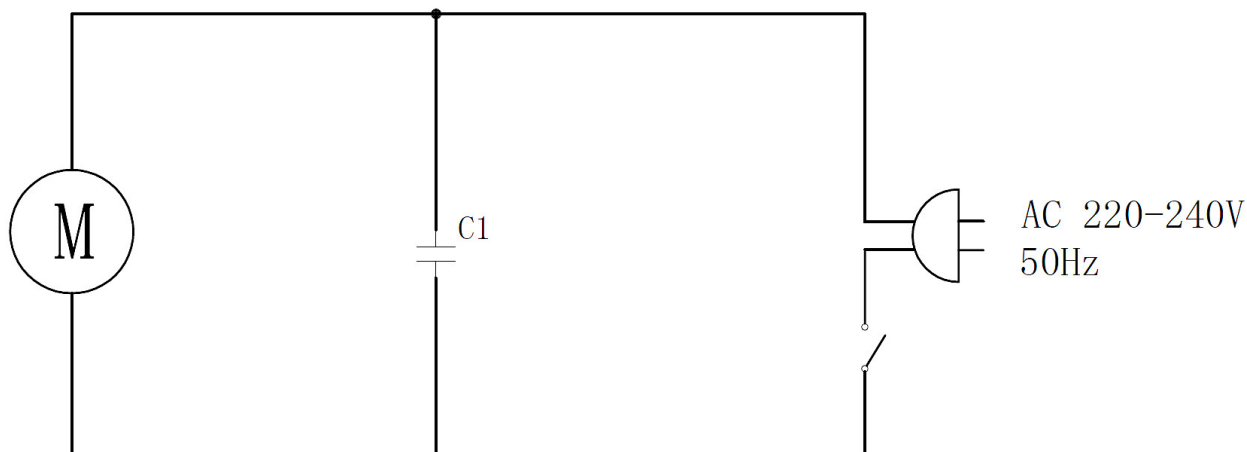

GEFAHR!

Verletzungsgefahr durch Verwendung falscher Ersatzteile!

Durch Verwendung falscher oder fehlerhafter Ersatzteile können Gefahren für den Bediener entstehen sowie Beschädigungen und Fehlfunktionen verursacht werden.

- Es sind ausschließlich Originalersatzteile des Herstellers oder vom Hersteller zugelassene Ersatzteile zu verwenden.
- Bei Unklarheiten ist stets der Hersteller zu kontaktieren.



Garantieverlust

Bei Verwendung nicht zugelassener Ersatzteile erlischt die Herstellergarantie.

Die Ersatzteile können über den Vertragshändler oder direkt beim Hersteller bezogen werden. Die Kontaktdaten stehen im Kapitel 1.2 Kundenservice.

Folgende Eckdaten bei der Ersatzteilbestellung angeben:

- Gerätetyp
- Seriennummer
- Menge
- Bezeichnung
- gewünschte Versandart (Post, Fracht, See, Luft, Express)
- Versandadresse

Ersatzteilbestellungen ohne oben angegebene Angaben können nicht berücksichtigt werden. Bei fehlender Angabe über die Versandart erfolgt der Versand nach Ermessen des Lieferanten.

Angaben zum Gerätetyp, Artikelnummer und Baujahr finden Sie auf dem Typenschild, welches am Gerät angebracht ist.

Beispiel

Es muss der Motor für den Trockensauger flexCAT 110 bestellt werden. Der Motor hat in der Ersatzteilzeichnung 1 die Nummer 30.

Bei der Ersatzteil-Bestellung eine Kopie der Ersatzteilzeichnung (1) mit gekennzeichnetem Bauteil (Motor) und markierter Positionsnummer (30) an den Vertragshändler bzw. an die Ersatzteilabteilung schicken und die folgenden Angaben mitteilen:

- Gerätetyp: **Trockensauger flexCAT 110**
- Artikelnummer: **7003105**
- Zeichnungsnummer: **1**
- Positionsnummer: **30**

Die Artikelnummer Ihrer Maschine:

Trockensauger flexCAT 110: 7003105

13.2 Ersatzteilzeichnung

Die nachfolgende Zeichnung soll im Servicefall helfen, notwendige Ersatzteile zu identifizieren. Zur Bestellung eine Kopie der Teilezeichnung mit den gekennzeichneten Bauteilen an den Vertragshändler senden.



Abb. 17: Ersatzteilzeichnung flexCAT 110

14 EU-Konformitätserklärung

Nach Maschinenrichtlinie 2006/42/EG Anhang II 1.A

Hersteller/Inverkehrbringer: Stürmer Maschinen GmbH
Dr.-Robert-Pfleger-Str. 26
D-96103 Hallstadt

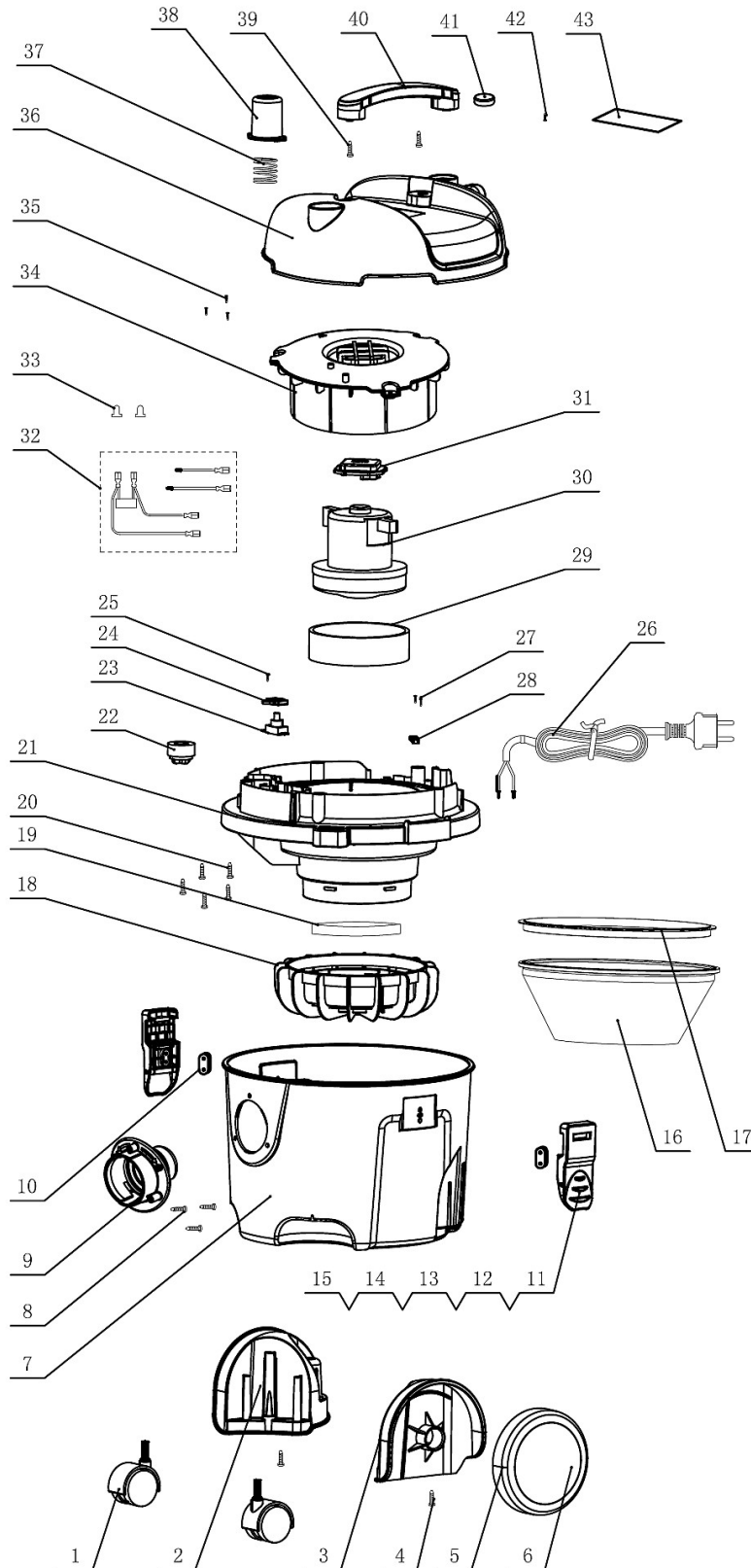
erklärt hiermit, dass folgendes Produkt

Produktgruppe: Cleancraft® Reinigungstechnik

Maschinentyp: Trockensauger

Bezeichnung der Maschine: flexCAT 110

Artikelnummer: 7003105

Seriennummer*: _____

Baujahr*: 20_____

*füllen Sie diese Felder anhand der Angaben auf dem Typenschild aus

allen einschlägigen Bestimmungen der oben genannten Richtlinie sowie der weiteren angewandten Richtlinien (nachfolgend) – einschließlich deren zum Zeitpunkt der Erklärung geltenden Änderungen entspricht.

Einschlägige EU Richtlinien: 2014/30/EU EMV-Richtlinie
2012/19/EU WEEE-Richtlinie

Folgende harmonisierte Normen wurden angewandt:

DIN EN 60335-1:2012-11-03 Sicherheit elektrischer Geräte für den Haushaltsgebrauch und ähnliche Zwecke - Teil 1 Allgemeine Anforderungen.

DIN EN 60335-2-2:2014-11 Sicherheit elektrischer Geräte für den Hausgebrauch und ähnliche Zwecke - Teil 2-2: Besondere Anforderungen für Staubsauger und Wassersauger.

DIN EN 62233:2008-11 Verfahren zur Messung der elektromagnetischen Felder von Haushaltsgeräten und ähnlichen Elektrogeräten im Hinblick auf die Sicherheit von Personen in elektromagnetischen Feldern.

Dokumentationsverantwortlich: Kilian Stürmer, Stürmer Maschinen GmbH,
Dr.-Robert-Pfleger-Str. 26, D-96103 Hallstadt

Hallstadt, 12.06.2018



Kilian Stürmer
Geschäftsführer



