

Formatkreissäge

CASADEI XENIA 70/32 A - 550

standardmäßig mit 450 mm Sägeblatt, anwendungsspezifisch anpassbar durch modulare Ausstattungsoptionen



Artikelnummer ▼

5223508A

Marke ▼

Holzwerk CASADEI



MADE IN ITALY

Beschreibung ▼

- Stabile Stahl-Graugusskonstruktion
- Serienmäßig mit drei Drehzahlen
- Standardmäßig mit NC-Steuerung mit 7 Zoll LC-Display zur Einstellung aller Achsen der Maschine
- Sägeaggregat mit dauerhaft präziser zweifacher Schwenksegmentführung, 6 Jahre Holzwerk-Garantie auf Verschleiß der Schwenksegmente
- Positionierung der Schnitthöhe und der Sägeblattschwenkung elektrisch
- Vorritzaggregat mit separatem Vorritzmotor
- Leistungsstarke Industriemotoren
- Leichtgängiger und präziser Formatschiebeschlitten aus eloxiertem Aluminium mit bewährtem und dauerhaft leichtgängigem Kugelkontaktsystem auf gehärteten, 10 Jahre Garantie auf Verschleiß der Führungsbahnen
- Große Auflageflächen durch serienmäßige Tischverlängerung und -verbreiterung
- Grauguss-Sägetisch
- Abklappbarer Parallelanschlag mit Feineinstellung und Rundstangenführung
- Ablänganschlag, ausziehbar bis 3200 mm, mit zwei Klappanschlägen und Exzentrerspanner
- Besonders großer Ausleger mit Materialrolle, ausziehbar bis 2400 mm
- Seitlich wegschwenkbarer Sägeblatt-Sägeblattpendelschutz mit integriertem Absaugstutzen
- Optional erhältlich: bis 1500 mm ausziehbare Gehrungsanschlätze zur Befestigung direkt am Schiebeschlitten
- Zahlreiche Ausstattungsoptionen zur individuellen Anpassung

Wichtige Eigenschaften ▼



Medieninformationen ▼



Abbildung zeigt Xenia 70 A mit Option hängendes Bedienpult Art.-Nr. 5256006



Präzisions-Sägeaggregat

- Bauweise in geschlossener Ring-Struktur, dadurch extrem verwindungssteif und vibrationsarm
- Führung der Höhenverstellung auf geschliffenen Rundstangen mit axialem Kugelumlauflager

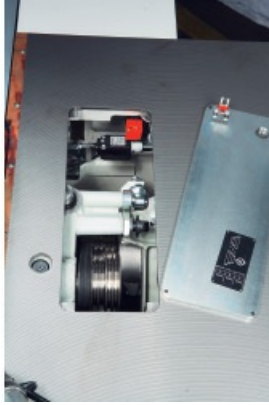

Serienmäßige Ausstattung

- Drei Drehzahlen
- Öffnung im Arbeitstisch für einen leichten Riemenwechsel



Schwenksegment

- Dauerhafte Präzision durch zweifache Schwenksegmentführung

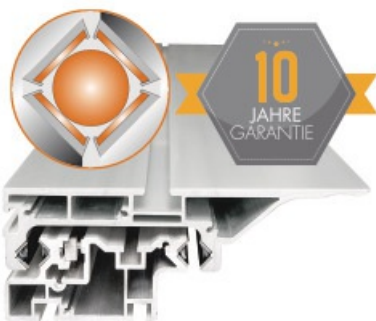

Aluminium-Formatschiebeschlitten

- Ausgestattet mit tausendfach bewährtem Kugelkontaktsystem
- Dauerhaft leichtgängig
- Staub- und schmutzunempfindlich durch minimalen Berührungspunkt zwischen Kugel und Trapezschiene
- 10 Jahre Holzkraft-Garantie auf Verschleiß der Führungsbahnen



Standardmäßig mit NC-Steuerung

- Einstellung aller Achsen der Maschine
- Speicherplatz für bis zu 300 Programme
- Anzeige über 7 Zoll LC-Display
- Alphanumerische Tastatur
- Steuerung der Spindelgeschwindigkeit, wenn Maschine mit Inverter ausgerüstet ist
- USB-Anschluss zum Laden von Parametern

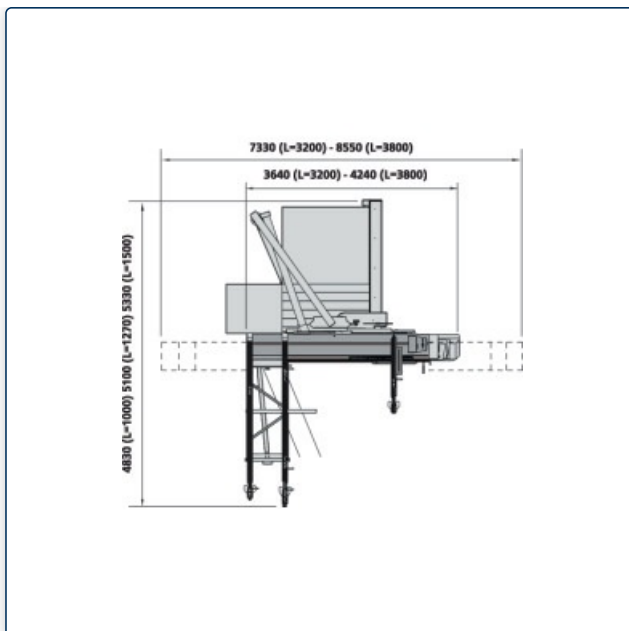
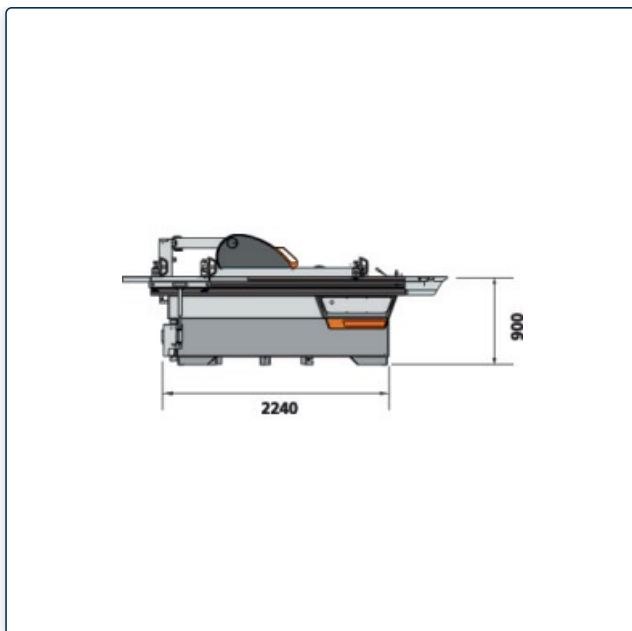

Technische Daten ▾

Abmessungen und Gewichte			
Gewicht (Netto) ca.	1000 kg		
Anschluss Absaugung			
Absaugstutzendurchmesser	120 mm	Absaugstutzendurchmesser Sägeblattschutz	100 mm
Aufstellinformationen			
Maschinenkörper Länge	2240 mm	Maschinenkörper Breite/Tiefe	1035 mm
Platzbedarf Länge	7331 mm	Platzbedarf Breite/Tiefe	5100 mm
Platzbedarf Höhe	1865 mm	Erläuterung Platzbedarf	Die Maße berücksichtigen maximale Verfahrwege oder Nutzlängen
Arbeitsbereich Länge	5700 mm	Arbeitsbereich Breite/Tiefe	1900 mm
Erläuterung Arbeitsbereich	Die angegebenen Maße bitte mit dem Platzbedarf addieren, um die für die Maschine empfohlene freie Aufstellfläche zu erhalten.		
Elektrische Daten			
Anschlussspannung	400 V	Netzfrequenz	50 Hz
Leistung Vorritzmotor	0.9 kW	Leistung Antriebsmotor	7,0 kW
Nennbetriebsart Antriebsmotor	S6	Einschaltdauer Antriebsmotor	40 %
Schiebeschlitten und Tisch			
Besäumrahmenlänge	3200 mm	Formatschiebeschlittenlänge	3200 mm
Formatschiebeschlittenbreite	360 mm	Tischlänge	1285 mm
Tischbreite	700 mm	Tischhöhe	900 mm
Kreissägeeinheit			
Schnittbreite mit Parallelanschlag	1270 mm	Max. Ablängbreite links vom Sägeblatt	3200 mm
Sägeblattneigung	90 – 45 °	Max. Schnitthöhe 90°	200 mm
Max. Schnitthöhe 45°	129 mm	Durchmesser Sägeblatt	550 mm
Drehzahl Sägeblatt	2500 – 3500 – 5000 min ⁻¹		

Vorritzeinheit			
Durchmesser Vorritzsägeblatt	120 mm	Drehzahl Vorritzsägeblatt	8500 min ⁻¹

Ausstattung ▼

Vorritzaggregat	✓	Eloxierter Aluminium-Formatschiebeschlitten	✓
Griff für Schiebeschlitten	✓	Materialrolle am Besäumrahmen	✓
Säge-Parallelanschlag	mit Rundstangenführung, wegschwenkbar	Anschläge	2 Profiklappanschläge
Besäumschuh	✓	Exzentranspanner	✓
Schwenkbares Bedienpanel oben	✓	Tischverbreiterung	✓
Tischverlängerung	✓	Sägeblattpendelschutz	mit schneller Auslösevorrichtung
Vorbereitung für Sägeblatt-Ø	550		

Ausstattungsoptionen ▼



Zusätzlicher Parallelanschlag

Artikelnummer ▼ 5256125

Verfügbarkeit ▼

Zentrallager Aircraft
Kein Lagerbestand verfügbar
Information:
Nächste freie Verfügbarkeit
Nicht terminiert

Zentrallager Stürmer
Kein Lagerbestand verfügbar
Information:
Nächste freie Verfügbarkeit
Nicht terminiert



Bestellung ▼
Ab 1 Stück

Preisinformationen ▼
Preis auf Anfrage



Elektronisch positionierbarer Parallelanschlag



Artikelnummer ▼
5256132

Verfügbarkeit ▼

Bestellung ▼

Preisinformationen ▼

**Zentrallager
Aircraft**

Ab 0 Stück

Preis auf Anfrage

Kein Lagerbestand
verfügbar
Information:
Nächste freie
Verfügbarkeit
Nicht terminiert

**Zentrallager
Stürmer**

Kein Lagerbestand
verfügbar
Information:
Nächste freie
Verfügbarkeit
Nicht terminiert

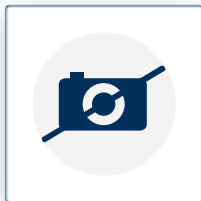

Elektronische Positionsanzeige am Parallelanschlag



Artikelnummer ▼
5256143

Verfügbarkeit ▼

Bestellung ▼

Preisinformationen ▼

**Zentrallager
Aircraft**

Ab 1 Stück

Preis auf Anfrage

Kein Lagerbestand
verfügbar
Information:
Nächste freie
Verfügbarkeit
Nicht terminiert

**Zentrallager
Stürmer**

Kein Lagerbestand
verfügbar
Information:
Nächste freie
Verfügbarkeit
Nicht terminiert

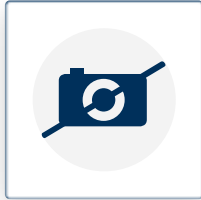

Inverter für Drehzahlregelung von 2350-5200 U/min



Artikelnummer ▼
5256135

Verfügbarkeit ▼

Bestellung ▼
Ab 1 Stück

Preisinformationen ▼

Preis auf Anfrage

Zentrallager

Aircraft

Kein Lagerbestand
verfügbar

Information:

Nächste freie

Verfügbarkeit

Nicht terminiert

Zentrallager

Stürmer

Kein Lagerbestand
verfügbar

Information:

Nächste freie

Verfügbarkeit

Nicht terminiert

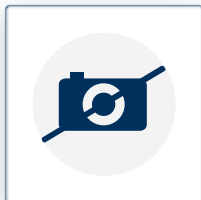

Motorleistung 9 kW 50 Hz (S6-40%)



Artikelnummer ▼
5256136

Verfügbarkeit ▼

Bestellung ▼
Ab 0 Stück

Preisinformationen ▼

Preis auf Anfrage

Zentrallager

Aircraft

Kein Lagerbestand
verfügbar

Information:

Nächste freie

Verfügbarkeit

Nicht terminiert

Zentrallager

Stürmer

Auf Lager

Sofort lieferbar

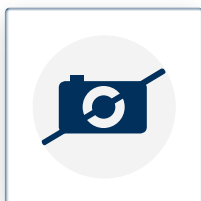

Motorleistung 11 kW 50 Hz (S6-40%)



Artikelnummer ▼
5256137

Verfügbarkeit ▼

Bestellung ▼
Ab 1 Stück

Preisinformationen ▼

Preis auf Anfrage

Zentrallager

Aircraft

Auftragsbezogene
Beschaffung

Zentrallager

Stürmer

Kein Lagerbestand
verfügbar

Information:

Nächste freie

Verfügbarkeit

Nicht terminiert



Mechanische Vorbereitung für DADO/ Nuten



Artikelnummer ▼
5256197

Verfügbarkeit ▼

Bestellung ▼
Ab 1 Stück

Preisinformationen ▼
Preis auf Anfrage

Zentrallager Aircraft

Kein Lagerbestand
verfügbar
Information:
Nächste freie
Verfügbarkeit
Nicht terminiert

Zentrallager Stürmer

Kein Lagerbestand
verfügbar
Information:
Nächste freie
Verfügbarkeit
Nicht terminiert



Gehrungsanschlag 1500 mm, mit Längenausgleich



Artikelnummer ▼
5256004

Verfügbarkeit ▼

Bestellung ▼
Ab 1 Stück

Preisinformationen ▼
Preis auf Anfrage

Zentrallager Aircraft

Kein Lagerbestand
verfügbar
Information:
Nächste freie
Verfügbarkeit
Nicht terminiert

Zentrallager Stürmer

Kein Lagerbestand
verfügbar
Information:
Nächste freie
Verfügbarkeit
Nicht terminiert



Ablänganschlag für große Maße mit LCD



Artikelnummer ▼
5256147

Verfügbarkeit ▼
Zentrallager
Aircraft

Bestellung ▼
Ab 0 Stück

Preisinformationen ▼
Preis auf Anfrage

Kein Lagerbestand
verfügbar
Information:
Nächste freie
Verfügbarkeit
Nicht terminiert

Zentrallager
Stürmer
Kein Lagerbestand
verfügbar
Information:
Nächste freie
Verfügbarkeit
Nicht terminiert

Preisangaben auf diesem Datenblatt sind unverbindliche Preisempfehlungen, freibleibend, in €, zzgl. der gesetzlich gültigen USt., zzgl. Verpackungs-, Versand-, Transport-, Entlade-, Aufbau- und ggf. Einweisungskosten. Verkaufspreise der Händler können abweichen. Für Druckfehler, Irrtümer oder fehlerhafte Darstellung wird nicht gehaftet. Technische und optische Änderungen sind vorbehalten. Abbildung erfolgt teilweise mit optionalem Zubehör.